



**UNIVERSIDADE FEDERAL DE SANTA CATARINA
COPERVE – COMISSÃO PERMANENTE DO VESTIBULAR
CONCURSO VESTIBULAR UFSC/2016/EDUCAÇÃO DO CAMPO
Língua Portuguesa, Conhecimentos Gerais e Redação**

Atenção: NÃO ABRA este caderno antes da autorização do fiscal

I N S T R U Ç Õ E S

- O tempo total concedido para a resolução desta prova é de **4 (quatro) horas**, incluindo o tempo destinado ao preenchimento do cartão-resposta e da folha oficial de redação.
- Confira, no cartão-resposta, **nome e número de inscrição** e registre essas informações nos espaços abaixo. Assine no local indicado. Verifique, no cartão-resposta, se há marcações indevidas nos campos destinados às respostas. Se houver, reclame imediatamente.
- Depois de autorizado pelo fiscal, verifique se faltam folhas no caderno de prova, se a sequência de **30 (trinta)** questões está correta e se há imperfeições gráficas que possam causar dúvidas. Comunique imediatamente ao fiscal qualquer irregularidade identificada.
- As questões objetivas contêm **4 (quatro)** alternativas de resposta (**A, B, C e D**), das quais apenas **uma é correta**.
- A interpretação das questões é parte integrante da prova, não sendo permitidas perguntas aos fiscais. Use os espaços e/ou as páginas em branco para rascunho. **Não destaque folhas do caderno de provas, exceto a Grade constante da última folha.**
- Utilize caneta esferográfica de tinta **preta (preferencialmente)** ou **azul** para transcrever as respostas da prova objetiva para o cartão-resposta e a redação para a folha oficial de redação, dentro do tempo de duração da prova. O cartão-resposta será o único documento válido para efeito de correção da prova objetiva. Em hipótese alguma ocorrerá sua substituição por erro de preenchimento ou por qualquer dano causado pelo(a) candidato(a).
- Não será permitido, durante a realização da prova: comunicação de qualquer tipo entre candidatos, porte/consulta a material didático-pedagógico, porte/uso de relógio (qualquer tipo), boné, óculos escuros, calculadora, controle remoto, telefone celular, *tablet*, *pen drive*, *MP-player* ou de qualquer tipo de aparelho eletrônico.
- Caso esteja portando algum dos objetos mencionados acima, eles deverão ser embalados, identificados e deixados à frente na sala, em local visível, antes do início da prova. Embalagens para tal fim serão fornecidas pela COPERVE/UFSC. Objetos eletrônicos deverão estar desligados.
- Ao terminar, entregue ao fiscal o caderno de provas, o cartão-resposta e a folha oficial de redação. Você só poderá entregar este material e se retirar definitivamente do local da prova a partir das **16h 30min**.
- Os 3 (três) últimos candidatos somente poderão entregar as provas, os cartões-respostas e as folhas oficiais de redação e se retirar do local simultaneamente.
- Para conferir suas respostas com o gabarito oficial quando da sua divulgação, anote-as na **Grade** disponibilizada na última página, a qual poderá ser destacada e levada com você.

NOME

Nº DE INSCRIÇÃO

ASSINATURA

Texto 1

Mecanização no campo

Antonio Gasparetto Junior

01 A mecanização no campo mudou a rotina da produção e as relações de trabalho na zona rural.
02 O homem sempre foi dependente da natureza e da produção vinda do campo. Durante a maior
03 parte de nossa história, a humanidade viveu atrelada aos fatores relacionados à produção no
04 campo e buscando formas de aumentar sua produtividade. Mas esse avanço se deu,
05 sobretudo, quando foram inventadas máquinas capazes de potencializar as tarefas. É a isso
06 que se chama mecanização do campo, o que fez avançar enormemente nossas capacidades
07 produtivas e que está sempre em constante evolução, respondendo a novas pesquisas e
08 tecnologias.

09 Desde que as máquinas passaram a fazer parte da realidade do campo, este nunca mais foi o
10 mesmo. As novidades surgiram em consequência da Revolução Industrial, no século XVIII, que
11 não só criou indústrias em centros urbanos, mas desenvolveu tecnologias que foram aplicadas
12 à agricultura. A mecanização no campo adotou ferramentas que substituíram o trabalho de
13 seres humanos ou facilitaram suas atividades. Embora essa mecanização tenha gerado o
14 desemprego de trabalhadores rurais, pode-se dizer que foi responsável por boa parte do
15 desenvolvimento humano, pois, caso não houvesse modernização, o trabalho humano não
16 daria conta de sustentar a população mundial de hoje.

17 A mecanização no campo, ao longo da história, adotou máquinas como tratores, colheitadeiras
18 e semeadeiras, tecnologias que aumentaram a produção em grande escala. A mecanização
19 ajuda o produtor a preparar o solo para a plantação, faz a manutenção da lavoura, revoluciona
20 o plantio e a colheita com operações rápidas e eficientes. Na agricultura moderna, o trator é o
21 grande símbolo de tecnologia aplicada. Faz-se, inclusive, a distinção de regiões mais
22 mecanizadas de menos mecanizadas pela contagem do número de tratores existentes e pela
23 avaliação da qualidade que apresentam.

24 Por consequência dessa mecanização, o comércio de suas tecnologias se tornou um mercado
25 milionário em todo o mundo, pois elas são fundamentais para a própria existência e
26 sobrevivência do homem. Para se ter uma ideia, acreditava-se que no ano 2000 a produção de
27 alimentos não seria suficiente para o crescimento populacional verificado, resultando em fome
28 global. A melhoria das técnicas de plantio e a mecanização, contudo, impediram que
29 testemunhássemos uma tragédia como essa. É público e notório que algumas regiões do
30 mundo sofrem com a fome, especialmente o continente africano, mas não se trata de
31 insuficiência de alimentos no mundo, e sim do desequilíbrio entre países ricos e países pobres,
32 que, dentre outras coisas, evidencia a péssima divisão da riqueza mundial.

Disponível em: <<http://www.infoescola.com/agricultura/mecanizacao-no-campo/>>. [Adaptado]. Acesso em: 5 out. 2015.

QUESTÃO 01

Em relação ao Texto 1, assinale a alternativa **CORRETA**.

- A() Foi com o advento da Revolução Industrial que o homem passou a depender da produção vinda do campo.
- B() A mecanização no campo trouxe mais malefícios do que benefícios ao homem, pois gerou desemprego em massa.
- C() A modernização em técnicas de plantio e a mecanização no campo contribuíram para que a produção de alimentos acompanhasse o crescimento populacional.
- D() A fome é um fenômeno mundial decorrente da gigantesca desproporção existente entre o crescimento populacional e a produção de alimentos.

QUESTÃO 02

Analise as afirmativas abaixo relacionadas ao Texto 1.

- I. O primeiro parágrafo do texto remete à ideia de mudança de hábitos.
- II. O segundo parágrafo se desenvolve em torno da relação do homem com a produção no campo.
- III. O terceiro parágrafo expõe o danoso processo de substituição do homem pela máquina, que teve início no século XVIII e se completou no século XX.
- IV. O quarto parágrafo enfatiza o papel do trator na agricultura moderna.
- V. O quinto parágrafo focaliza o comércio de tecnologias aplicadas à agricultura nos países africanos.

Assinale a alternativa **CORRETA**.

- A() Somente as afirmativas I, II e IV estão corretas.
- B() Somente as afirmativas I e IV estão corretas.
- C() Somente as afirmativas II e V estão corretas.
- D() Somente as afirmativas I, II e III estão corretas.

QUESTÃO 03

Considere o Texto 1 e assinale a alternativa que completa de forma **CORRETA** a afirmativa a seguir.
O texto constrói-se, predominantemente, por _____

- A() sequência narrativa, a partir de uma sucessão temporal ou causal de ações.
- B() sequência injuntiva, a partir de uma sucessão de prescrições comportamentais ou de ações ordenadas.
- C() sequência descritiva, a partir de uma sucessão de características ou qualidades atributivas do fato reportado.
- D() sequência expositiva, a partir de uma sucessão de fatos e conceituações.

QUESTÃO 04

De acordo com o Texto 1, é **CORRETO** afirmar que:

- A() a palavra “embora” (linha 13) poderia ser substituída por “sobretudo” sem prejuízo de sentido na frase.
- B() a palavra “mas” (linha 30) poderia ser substituída por “contudo” sem prejuízo de sentido na frase.
- C() a palavra “contudo” (linha 28) poderia ser substituída por “sobretudo” sem prejuízo de sentido na frase.
- D() a palavra “sobretudo” (linha 05) poderia ser substituída por “contudo” sem prejuízo de sentido na frase.

QUESTÃO 05

Identifique se são **verdadeiras (V)** ou **falsas (F)** as afirmativas abaixo em relação ao Texto 1.

- () O pronome “isso” (linha 05) refere-se a informações subsequentes no parágrafo do texto.
- () O pronome “este” (linha 09) refere-se à palavra “campo” precedente no mesmo período.
- () O pronome “que” (linha 10) refere-se a “Revolução Industrial”, expressão precedente no mesmo período.
- () A palavra “que” (linhas 14, 26 e 28) exerce a mesma função morfosintática nas três ocorrências: é uma conjunção que introduz um complemento aos verbos “dizer”, “acreditava-se” e “impediram”, respectivamente.
- () A forma verbal composta “tenha gerado” (linha 13) pode ser substituída pela forma verbal simples “gerou”, em conformidade com a variedade padrão escrita da língua.

Assinale a alternativa que apresenta a sequência **CORRETA**, de cima para baixo.

- A() F – F – V – V – F
- B() V – V – F – F – V
- C() V – F – V – F – V
- D() F – V – V – V – F

QUESTÃO 06

Identifique se são **verdadeiras (V)** ou **falsas (F)** as afirmativas abaixo, considerando o Texto 1.

- () As palavras “produção”, “produtividade” e “produtivas” (linhas 01, 04 e 07, respectivamente) são substantivos derivados de outro substantivo: produto.
- () Em “esse avanço se deu” (linha 04) e “acreditava-se que” (linha 26), o pronome “se” indica que o sujeito é indeterminado nos dois casos.
- () A palavra “produção” (linhas 03, 18 e 26) exerce a mesma função sintática nos três casos: é complemento verbal de “viveu”, “aumentaram” e “acreditava”, respectivamente.
- () O segmento “está sempre em constante evolução” (linha 07) diz respeito à “mecanização do campo”.
- () As palavras “mecanização” (linha 01), “modernização” (linha 15) e “manutenção” (linha 19) sofreram o mesmo processo de formação: são substantivos derivados de verbos.

Assinale a alternativa que apresenta a sequência **CORRETA**, de cima para baixo.

- A() V – F – V – F – F
- B() V – V – F – F – V
- C() F – F – F – V – V
- D() F – V – F – V – F

QUESTÃO 07

Considere a relação semântica estabelecida entre as orações de cada período abaixo adaptado do Texto 1.

1. Desde que as máquinas passaram a fazer parte da realidade da zona rural, esta nunca mais foi a mesma. (linhas 09-10)
2. Caso não houvesse modernização, o trabalho humano não daria conta de sustentar a população mundial de hoje. (linhas 15-16)
3. O comércio de suas tecnologias se tornou um mercado milionário em todo o mundo, pois elas são fundamentais para a própria existência e sobrevivência do homem. (linhas 24 a 26)
4. A mecanização no campo ajuda o produtor a preparar o solo para a plantação, faz a manutenção da lavoura, revoluciona o plantio e a colheita com operações rápidas e eficientes. (linhas 18 a 20)
5. Algumas regiões do mundo sofrem com a fome, especialmente o continente africano, mas não se trata de insuficiência de alimentos no mundo. (linhas 29 a 31)

Assinale a alternativa que apresenta a sequência **CORRETA** das relações semânticas, de cima para baixo.

- A() Temporalidade – condicionalidade – explicação – adição – adversidade.
B() Comparação – concessão – adição – finalidade – adversidade.
C() Concessão – condicionalidade – causalidade – finalidade – comparação.
D() Explicação – comparação – temporalidade – alternância – comparação.



QUESTÃO 08

Considere o Texto 2 e assinale a alternativa **CORRETA**.

- A() O texto tematiza o movimento de imigração dos trabalhadores rurais em decorrência da mecanização no campo. O texto é uma *tirinha* e caracteriza-se essencialmente pela construção visual.
- B() O texto tematiza o movimento de emigração dos trabalhadores rurais em decorrência da mecanização no campo. O texto é uma *charge* e caracteriza-se essencialmente pela construção visual.
- C() O texto tematiza o êxodo rural. O texto é uma *fotografia* e caracteriza-se essencialmente pela construção verbal.
- D() O texto tematiza o desenvolvimento da industrialização no país, em especial, nas zonas rurais. O texto é uma *propaganda* e caracteriza-se essencialmente pela construção verbal.

Texto 3

Até quando o Brasil vai enterrar seus resíduos em lixões?

Vanessa Barbosa – Exame.com – 04/08/2014

01 O dia 2 de agosto de 2014 seria o dia em que lixões a céu aberto virariam coisa do passado no
02 Brasil. A realidade, infelizmente, é outra. Mais da metade dos municípios do país ainda enterram
03 seus lixos em buracos sem o mínimo de proteção necessária para evitar contaminação do meio
04 ambiente, colocando a saúde da população em risco.
05 Com o fim do prazo para que se encerrasse o descarte irregular de lixo, conforme determina a
06 Política Nacional de Resíduos Sólidos (PNRS), essas cidades e seus prefeitos representam a
07 faceta mais visível de um Brasil que está fora da lei — há muito tempo. A destinação irregular de
08 resíduos é conduta enquadrada como crime ambiental previsto na Lei n. 9.605, de 13 de
09 fevereiro de 1998, (Lei de Crimes Ambientais). Ou seja, lixão já era crime pelo menos uma
10 década antes da aprovação da Política Nacional de Resíduos Sólidos, em 2010. Tanto que os
11 municípios que não cumpriram o prazo de fechamento de lixões, previsto pela PNRS, ficaram
12 sujeitos a penalizações previstas na Lei de Crimes Ambientais, como multas que variam de R\$ 5
13 mil a R\$ 50 milhões e até prisão do gestor público.
14 A Lei dos resíduos sólidos determina que todos os lixões do país deveriam ser fechados até o
15 dia 2 de agosto de 2014 e que os resíduos sem possibilidade de reciclagem deveriam ser
16 encaminhados para um aterro sanitário. Por aterro sanitário entende-se uma obra de engenharia
17 bem planejada capaz de garantir a proteção necessária para evitar a contaminação do solo,
18 onde o chorume deve ser tratado e o gás metano queimado. O não cumprimento do que
19 determina a Lei é explicado por fatores diversos, que vão da falta de recursos econômicos,
20 passando pela ausência de comprometimento dos administradores públicos, até dificuldades na
21 formação de consórcios públicos entre os municípios.
22 Características espaciais também fazem a diferença aqui. “Dos cerca de 2.500 municípios
23 brasileiros que ainda possuem lixão (de um total de 5.570), 45% estão concentrados no Norte,
24 Nordeste e Centro-Oeste. Em muitas regiões, você tem um problema de distância e de
25 isolamento, há lugares onde só se chega de barco. Vai transportar o resíduo como?”, pontua
26 Ariovaldo Caodaglio, presidente do Sindicato das Empresas de Limpeza Urbana no Estado de
27 São Paulo (Selur). “Outros municípios consideram que os atuais orçamentos não permitiriam
28 fazer tudo o que a Política pede. Mais de 50% das cidades não têm condição de tomar crédito
29 por conta das dívidas públicas”, explica Ariovaldo.

Disponível em: <<http://planetasustentavel.abril.com.br/noticias/quando-brasil-vai-enterrar-seus-residuos-lixoes-793438.shtml>>. [Adaptado]
Acesso em: 16 out. 2015.

QUESTÃO 09

Identifique se são **verdadeiras (V)** ou **falsas (F)** as afirmativas abaixo em relação ao Texto 3.

- () Em todos os casos, o uso das aspas exerce a mesma função: introduzir outra voz por meio do discurso direto.
- () Em diferentes momentos do texto, o autor marca sua posição avaliativa em relação ao fato reportado.
- () O texto traz, de forma refutativa, resultados de diferentes pesquisas científicas.
- () O texto traz, como estratégia argumentativa, dados estatísticos e formas de penalização.
- () A forma pronominal “você” (linha 24) refere-se ao leitor.

Assinale a alternativa que apresenta a sequência **CORRETA**, de cima para baixo.

- A() F – F – V – V – F
- B() V – V – F – F – V
- C() V – V – F – V – F
- D() F – V – V – F – V

QUESTÃO 10

Considere o Texto 3 e assinale a alternativa **CORRETA**.

- A() A forma verbal “seria” (linha 01) denota ideia de previsibilidade.
- B() A forma verbal “deveriam” (linhas 14 e 15) denota ideia de capacidade.
- C() A forma verbal “deve” (linha 18) denota ideia de habilidade.
- D() A forma verbal “permitiriam” (linha 27) denota ideia de intensidade.

Conhecimentos Gerais

QUESTÃO 11

Assinale a alternativa **CORRETA**.



Imagem disponível em: <<http://oglobo.globo.com/mundo/medo-de-recrutamento-por-extremistas-impulsiona-fuga-de-paises-em-conflito-diz-ong-16481719>>. [Adaptado]. Acesso em: 16 set. 2015.

- A() As causas que levaram imigrantes europeus a emigrarem para o Brasil nos séculos XIX e XX, são as mesmas que levaram os refugiados à Europa em 2015, ou seja, apenas de ordem econômica.
- B() Infere-se das informações dos gráficos acima que somente africanos buscaram refúgio nos países europeus.
- C() Considerando a atual crise econômica do Brasil, o governo brasileiro está impedido de acolher refugiados sírios e haitianos.
- D() A União Europeia é uma das regiões com mais recursos no mundo, por isso é a rota mais procurada pelos refugiados, principalmente pelos sírios.

QUESTÃO 12

Sobre o território do Planalto Norte Catarinense é **CORRETO** afirmar que:

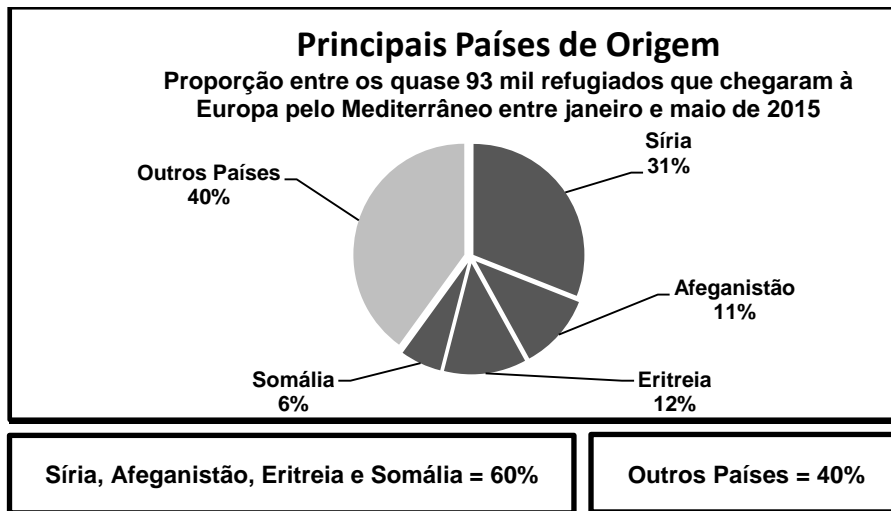
- A() foi colonizado principalmente por eslavos e sino-germânicos.
- B() todos os municípios têm como principais atividades econômicas a cultura ervateira e o extrativismo do eucalipto.
- C() possui uma estrutura fundiária onde, ao lado de grandes e médios estabelecimentos, existem pequenos estabelecimentos com bastante representatividade.
- D() não existe relação entre a Guerra do Contestado e a concentração fundiária.

QUESTÃO 13

Sobre a atual crise econômica do Brasil, identifique se são **verdadeiras (V)** ou **falsas (F)** as afirmativas abaixo.

- () O Brasil está passando pela chamada fase da contração do capitalismo na qual ocorrem mais investimentos e menos demissões.
- () O Brasil está vivenciando um período de revitalização do capitalismo.
- () A supervalorização do dólar prejudica as atuais importações feitas pelo Brasil.
- () A combinação de recessão, contração e revitalização do capitalismo está sendo benéfica para os brasileiros que desejam fazer turismo no exterior, principalmente em função da desvalorização do dólar frente à moeda brasileira.



Assinale a alternativa que apresenta a sequência **CORRETA**, de cima para baixo.

- A() V – V – V – F
- B() F – F – F – V
- C() V – F – F – V
- D() F – F – V – F

QUESTÃO 14

Um produtor rural resolve aproveitar ao máximo a energia solar. Uma das alternativas adotadas é o uso de um forno solar para aquecer ou, até mesmo, cozinhar alguns alimentos, conforme esquematizado abaixo. O forno é constituído por duas caixas, uma dentro da outra, separadas por um isolante térmico. O fundo da caixa menor (interna) contém uma chapa de metal pintada de preto fosco e as paredes são espelhadas. A parte superior da caixa, por onde incidem os raios solares, é vedada com duas placas de vidro. Para cozinhar alimentos, o produtor rural tem à disposição duas panelas, uma de alumínio pintada de preto e outra de alumínio sem pintura.

Identifique se são **verdadeiras (V)** ou **falsas (F)** as afirmativas abaixo.

- () Para a luz solar, as placas de vidro são transparentes.
- () As paredes espelhadas refratam a luz solar, facilitando o aquecimento.
- () O forno solar funciona com o mesmo princípio de uma estufa solar.
- () Para melhorar a eficiência do cozimento, deve-se utilizar a panela de alumínio sem pintura.
- () A radiação de calor (raios infravermelhos) encontra dificuldades em atravessar os vidros, porque eles são opacos para ela.

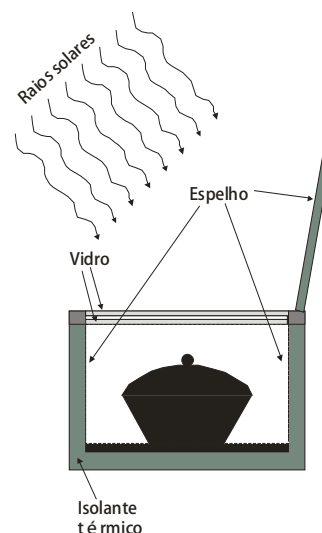

Assinale a alternativa que apresenta a sequência **CORRETA**, de cima para baixo.

- A() V – V – F – V – F
- B() F – F – V – V – V
- C() V – F – V – F – V
- D() F – V – V – F – F

QUESTÃO 15

O proprietário de uma fazenda decidiu plantar hortaliças perto de sua casa. Para proteger a plantação das brincadeiras de seus filhos, construiu uma cerca em volta da casa, assim as crianças teriam um espaço para brincar e não pisariam na plantação. O fazendeiro construiu a cerca de madeira, deixando quatro posições para colocar o puxador, e reforçou o portão utilizando uma corrente como suporte, conforme mostra a figura.

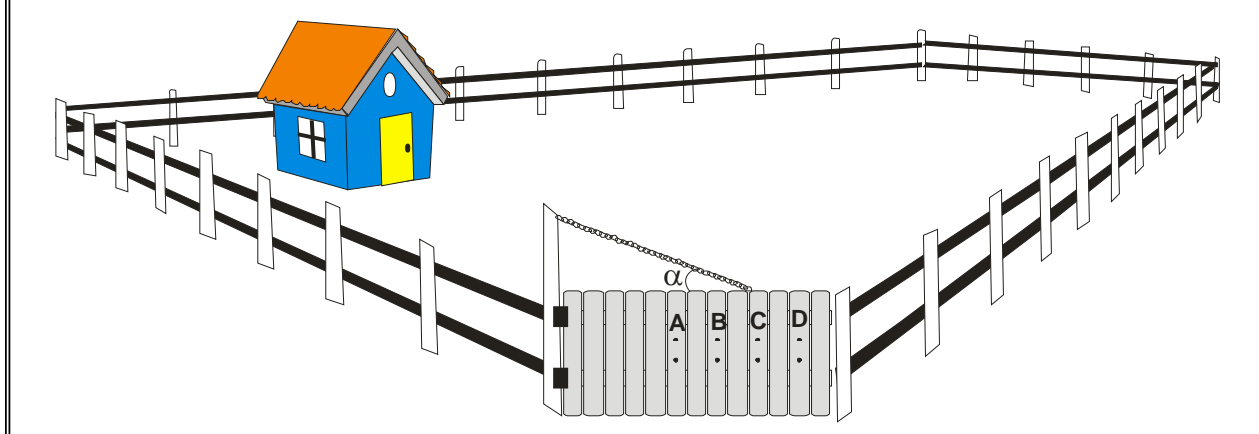

Considere as proposições abaixo.

- I. Para abrir ou fechar o portão, é necessário um torque (momento de uma força) mínimo, que independe da posição onde for colocado o puxador.
- II. Quando o portão está fechado, o somatório das forças externas sobre ele é nulo, porém o somatório dos torques é diferente de zero.
- III. A tração na corrente aumentará se o ângulo α aumentar.
- IV. Considerando-se as quatro posições indicadas, uma pessoa poderá abrir ou fechar o portão utilizando a menor força se o puxador for colocado em D.

Assinale a alternativa **CORRETA**.

- A() Somente as proposições I e IV são corretas.
B() Somente as proposições I, II e III são corretas.
C() Somente as proposições II e III são corretas.
D() Somente as proposições II, III e IV são corretas.

QUESTÃO 16

A região Oeste de Santa Catarina destaca-se na produção de grãos, principalmente milho e soja. Uma das técnicas utilizadas para a conservação do solo é a rotatividade de culturas. No ano de 2014, um fazendeiro produziu milho em suas terras e manteve um acordo com seus três irmãos, João, José e Paulo. Nesse acordo, se eles ajudassem no plantio e na colheita daquele ano, ele dividiria parte do lucro com os três. No final do ano, após vender toda a produção, João recebeu $\frac{1}{5}$

da parte do lucro mais R\$5.000,00, José recebeu $\frac{3}{7}$ da parte do lucro e Paulo recebeu R\$21.000,00.

Assinale a alternativa **CORRETA**.

- A() João recebeu R\$19.000,00.
B() Paulo recebeu 30% do valor total distribuído entre os irmãos.
C() A parte do lucro distribuída foi de R\$65.000,00.
D() José foi o irmão que recebeu o menor valor.

QUESTÃO 17

Identifique se são **verdadeiras (V)** ou **falsas (F)** as afirmativas abaixo.

- () Se $x = (2^2)^3$, $y = \frac{1}{16}$ e $z = \sqrt{8}$, então $x \cdot y \cdot z = 2^{\frac{7}{2}}$.
- () Se $z = 3 + 4i$ é um número complexo, então a norma de z é 5.
- () O ponto $(2, -3)$ pertence ao terceiro quadrante.
- () A sequência $\left(\frac{3}{5}, \frac{9}{25}, \frac{27}{125}, \dots\right)$ é uma progressão geométrica.
- () Sejam $A = \{1, 2\}$ e $B = \{3, 4, 5\}$, então $A \times B$ possui 5 elementos.
- () Se $a = \frac{3 - \sqrt{7}}{2}$ e $b = \frac{3 + \sqrt{7}}{2}$, então $a^2 - b^2 = -3\sqrt{7}$.

Assinale a alternativa que apresenta a sequência **CORRETA**, de cima para baixo.

- A() V – V – F – V – F – F
- B() F – V – F – F – V – F
- C() V – F – V – V – F – V
- D() V – V – F – V – F – V

QUESTÃO 18

Pedro, proprietário do haras “Campo Lindo”, possui 15 cavalos. Ele gasta R\$ 500,00 por semana para alimentar os 15 animais, seguindo uma dieta balanceada definida pelo zootecnista do haras. Seu vizinho, Malaquias, pediu para deixar 6 cavalos no haras durante nove dias, pois iria viajar e não tinha quem pudesse cuidar dos seus animais. Sem poder negar o pedido do vizinho, Pedro disse sim. Informou que alimentaria os animais seguindo a mesma dieta dos outros cavalos do haras. Depois que o vizinho foi embora, Pedro começou a se preocupar com as despesas de alimentação dos animais. Surgiu a questão: Considerando que os cavalos do vizinho se alimentam na mesma proporção dos demais, qual será o custo para alimentar os 21 cavalos durante nove dias?

Assinale a alternativa **CORRETA**.

- A() O custo aumentará exatamente R\$ 400,00 em relação ao custo da alimentação semanal de 15 animais.
- B() O custo semanal desembolsado por Pedro aumentará em 60%.
- C() O custo será superior a R\$ 920,00.
- D() O custo será inferior a R\$ 890,00.

QUESTÃO 19

O Brasil destaca-se mundialmente pela produção de café. Os estados que mais produzem são Minas Gerais, São Paulo, Paraná, Espírito Santo e Rondônia. Nos últimos tempos, o Agronegócio contribuiu positivamente para o PIB (Produto Interno Bruto) brasileiro. Suponha que o preço do café no mercado internacional tenha sofrido um aumento de 5% em junho e mais 3% em julho. Qual foi o aumento acumulado neste período?

Assinale a alternativa **CORRETA**.

- A() 8,00%.
- B() 8,10%.
- C() 8,15%.
- D() 8,20%.

QUESTÃO 20

Atividades antrópicas, incluindo a agricultura, a construção de estradas, a mineração, as hidroelétricas e a intensificação da urbanização, têm ocasionado a redução significativa da cobertura vegetal no território brasileiro. A recuperação de áreas desmatadas requer longos períodos e inclui uma sucessão de eventos denominada sucessão ecológica. Sobre sucessão ecológica, é **CORRETO** afirmar que:

- A() as primeiras espécies a colonizarem áreas desmatadas, que são chamadas de espécies pioneiras, vão gradualmente modificando o ambiente, tornando-o adequado para a colonização de outras espécies.
- B() na sucessão ecológica observa-se uma diminuição de nichos ecológicos e, conseqüentemente, da biodiversidade.
- C() na agricultura, as monoculturas representam o final da sucessão ecológica, denominadas de comunidade clímax.
- D() as condições ambientais nunca influenciam a sucessão ecológica.

QUESTÃO 21

O uso de grande quantidade de fertilizantes solúveis na agricultura é responsável por alguns dos desequilíbrios ecológicos ocorridos nos dias de hoje, incluindo a eutrofização de rios e lagos. Sobre este tema, é **CORRETO** afirmar que:

- A() a eutrofização estimula a proliferação das bactérias responsáveis pelo aumento dos níveis de oxigênio na água.
- B() apesar da proliferação de alguns organismos, a eutrofização não altera aspectos físicos nem químicos da água.
- C() a eutrofização causa a proliferação excessiva de algas na superfície da água, dificultando a entrada de luz e, conseqüentemente, a eficiência da fotossíntese realizada por algas abaixo da superfície.
- D() a eutrofização afeta apenas os organismos microscópicos da água, como algas e bactérias.

QUESTÃO 22

A produção de leite agroecológico tem crescido no estado de Santa Catarina. Nesse sistema, as pastagens são formadas por diferentes espécies, entre elas, destaca-se a presença de leguminosas, como o trevo (*Trifolium* sp). Sobre as leguminosas, é **CORRETO** afirmar que:

- A() são responsáveis pela incorporação de todo o nitrogênio existente no solo.
- B() observa-se a fixação biológica do nitrogênio gasoso através da associação com as bactérias *rhizobium* que vivem no interior de suas raízes, aumentando a quantidade de compostos nitrogenados no solo e, conseqüentemente, a fertilidade.
- C() realizam a fixação do nitrogênio gasoso através de um complexo multienzimático chamado de nitrogenase, existente em suas folhas.
- D() utilizam diretamente o nitrogênio gasoso, captado pelos estômatos, na biossíntese das suas proteínas e dos seus ácidos nucleicos.

QUESTÃO 23

Diversos estudos têm mostrado que a utilização indiscriminada de agrotóxicos pode provocar diversas doenças entre os trabalhadores do meio rural, incluindo o aumento do número de casos de câncer. Sobre o câncer, é **CORRETO** afirmar que:

- A() é uma doença infecciosa, podendo ser prevenida por medidas de higiene e pelo uso de equipamentos de proteção individual.
- B() é uma doença genética, logo, nenhuma influência ambiental aumenta o número de casos de câncer.
- C() um acúmulo de mutações em locais específicos do DNA, afetando o ciclo celular, é a causa da doença. Essas mutações, que podem ser provocadas por fatores ambientais, fazem com que as células se multipliquem sem controle.
- D() seu surgimento devido ao uso de agrotóxicos é limitado aos agricultores, pois não há acréscimo de casos de câncer por ingestão de alimentos contaminados entre os consumidores.

QUESTÃO 24

As angiospermas, que desenvolveram diversas adaptações à polinização, apresentam evolução em relação aos seus diversos agentes polinizadores, como o vento, os insetos, os pássaros, os morcegos e a água.

Sobre a polinização, é **CORRETO** afirmar que:

- A() as plantas polinizadas pelo vento geralmente possuem flores pequenas e discretas, diferentemente das polinizadas pelos animais que, geralmente, são vistosas, apresentam odores característicos e são produtoras de substâncias açucaradas.
- B() a presença de flores vistosas, que atraem os animais, é uma característica presente nas plantas, independentemente do agente polinizador.
- C() todas as angiospermas são polinizadas por abelhas.
- D() plantações transgênicas de uma cultura com polinização aberta não afetam a produção do mesmo tipo de cultura não transgênica.

QUESTÃO 25

Considere o aquecimento contínuo de uma substância pura, sólida, durante um determinado intervalo de tempo, sob pressão externa constante. Analise as afirmativas abaixo.

- I. Quando a pressão de vapor se igualar à pressão externa, a substância estará totalmente na fase sólida.
- II. No intervalo de tempo em que a substância sofre mudança de estado físico, há variação de temperatura.
- III. A conversão da substância de sólida para líquida caracteriza uma transformação física.
- IV. No período correspondente ao intervalo de fusão, formar-se-á um sistema bifásico, constituído pela substância no estado líquido e no estado gasoso, concomitantemente.
- V. O grau de agitação molecular é maior no estado gasoso do que no estado sólido.

Assinale a alternativa **CORRETA**.

- A() Somente as afirmativas I, II e III estão corretas.
- B() Somente as afirmativas III, IV e V estão corretas.
- C() Somente as afirmativas I, IV e V estão corretas.
- D() Somente as afirmativas III e V estão corretas.

QUESTÃO 26

O pH do solo é um fator importante para o crescimento e para o desenvolvimento de plantas, uma vez que afeta a disponibilidade e a capacidade de absorção de nutrientes. A correção do pH do solo é muitas vezes necessária e diversos processos podem ser utilizados para este fim.

Assinale a alternativa **CORRETA**.

- A() Um solo alcalino terá o pH menor que 8,0.
- B() Um solo ácido pode ter seu pH aumentado pela adição de CaCO_3 .
- C() Um solo alcalino pode ter seu pH reduzido pela adição de NaCl .
- D() Para elevar o pH de um solo qualquer, será necessário adicionar ao solo uma substância ácida.

QUESTÃO 27

A fotossíntese é um processo pelo qual as plantas, expostas à luz solar, convertem CO_2 e água em energia química, na forma de moléculas de carboidratos, que serão utilizadas para as atividades metabólicas das plantas. Embora seja um processo complexo, a reação química geral que descreve a formação de carboidratos (aqui exemplificada pela formação de $\text{C}_6\text{H}_{12}\text{O}_6$) a partir da fotossíntese pode ser simplificada para:

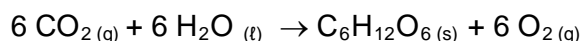

Analise as afirmativas abaixo.

- I. A fotossíntese é um exemplo de fenômeno químico.
- II. Na fotossíntese, há conversão de duas substâncias simples em uma substância composta.
- III. A conversão de $\text{H}_2\text{O}(\text{l})$ em $\text{O}_2(\text{g})$ caracteriza uma mudança de estado físico e, portanto, uma transformação física.
- IV. O carboidrato descrito pela molécula de $\text{C}_6\text{H}_{12}\text{O}_6$ é formado por três elementos químicos distintos.
- V. A molécula de CO_2 é formada pela ligação entre um metal e um não metal.

Assinale a alternativa **CORRETA**.

- A() Somente as afirmativas I, II, III e IV estão corretas.
- B() Somente as afirmativas IV e V estão corretas.
- C() Somente as afirmativas I e IV estão corretas.
- D() Somente as afirmativas I, II e IV estão corretas.

QUESTÃO 28

Sobre os movimentos sociais rurais ocorridos no Brasil durante a chamada Primeira República (1889-1930), é **CORRETO** afirmar que:

- A() Canudos, Contestado e Cangaço são exemplos de movimentos sociais organizados pelas elites agrárias em defesa do coronelismo e da posse da terra em diferentes regiões do Brasil.
- B() ao contrário do Contestado, o movimento de Canudos, ocorrido na Bahia no final do século XIX, não teve o caráter religioso envolvido na sua organização.
- C() o Movimento dos Trabalhadores Rurais Sem Terra (MST) foi fundado no início do século XX como instrumento de luta contra o poder dos coronéis que dominavam a política brasileira no período.
- D() os movimentos de Canudos e do Contestado tiveram caráter messiânico, caracterizaram-se por lutas pela terra e foram violentamente derrotados pelas forças oficiais brasileiras.

QUESTÃO 29

Sobre o processo de colonização por imigrantes europeus em Santa Catarina, durante o período imperial, é **CORRETO** afirmar que:

- A() a fundação de colônias de imigrantes em Santa Catarina foi baseada na pequena propriedade rural e na mão de obra familiar.
- B() a colonização europeia em Santa Catarina estava diretamente relacionada à substituição de mão de obra escrava nas lavouras de café da região.
- C() a escolha de Santa Catarina como destino para grandes levas de imigrantes era justificada por ser esta uma das províncias do Império brasileiro que não possuíam trabalho escravo.
- D() fundada na região do Vale do Itajaí, Blumenau foi a primeira colônia alemã de Santa Catarina.

QUESTÃO 30

Sobre a chamada “era Vargas” (1930-1945), leia e analise as afirmativas abaixo.

- I. Getúlio Vargas, oriundo da oligarquia paulista, foi eleito presidente da República nas eleições democráticas de 1930.
- II. Durante o período conhecido como “Estado Novo” (1937-1945), Vargas adotou medidas baseadas no nacionalismo e no autoritarismo.
- III. A Revolução Constitucionalista (1932) foi um movimento liderado por Getúlio Vargas em defesa da incorporação de leis trabalhistas na constituição brasileira.
- IV. Entre as ações do governo Vargas está o investimento na indústria de base, com a fundação de empresas como a Companhia Siderúrgica Nacional (CSN) e a Companhia Vale do Rio Doce.

Assinale a alternativa **CORRETA**.

- A() Somente as afirmativas I e II estão corretas.
- B() Somente as afirmativas III e IV estão corretas.
- C() Somente as afirmativas I e III estão corretas.
- D() Somente as afirmativas II e IV estão corretas.

INSTRUÇÕES PARA REDAÇÃO

- Leia e observe atentamente as propostas **1 e 2**.
- **Escolha uma das duas propostas**, considerando aquela sobre a qual você se sente mais bem preparado(a) para redigir.
- **Evite copiar trechos dos textos apresentados**.
- **Não escreva em versos**. Use linguagem clara e utilize a variedade padrão da língua portuguesa.
- Não se esqueça de dar um **título** à sua redação.
- Escreva sua redação de **forma legível** no espaço das 30 linhas delimitadas na folha oficial de redação.
- Redação transcrita a lápis e/ou contida na folha de rascunho bem como textos escritos no verso da folha oficial de redação **não serão avaliados**.
- Será atribuído **zero** à redação com fuga total do tema, resultante de plágio ou com identificação do candidato.

PROPOSTA 1

Com base nos excertos abaixo, escreva uma dissertação sobre o papel da mulher no campo.

GLOBALIZAÇÃO E POBREZA

Vandana Shiva, ativista indiana

As mulheres que produzem para suas famílias e comunidades são tratadas como “não produtivas” e “economicamente inativas”. A desvalorização do trabalho das mulheres e do trabalho realizado nas economias sustentáveis é o resultado natural de um sistema construído pelo patriarcado capitalista. É assim que a globalização destrói as economias locais e a própria destruição é considerada como crescimento.

Disponível em: <<http://saude.acordem.com/blog/17941>>. Acesso em: 13 set. 2015.

Relatório de pesquisa do Instituto de Pesquisa Econômica e Aplicada (IPEA, 2012) sobre as mulheres trabalhadoras do campo e da floresta

É recente o avanço que as mulheres do campo e da floresta conquistaram no âmbito da participação política. O espaço de circulação social para as mulheres sempre esteve limitado à casa e à família. As mulheres não frequentavam espaços de reflexões e questionamentos, o que contribuiu para a manutenção de papéis tradicionais, como sua dependência econômica dos maridos e sua subordinação à função familiar.

Disponível em: <www.ipea.gov.br/agencia/images/stories/PDFs/relatoriopesquisa/121220_relatorio_perfil_socioeconomico.pdf>. [Adaptado]. Acesso em: 13 set. 2015.



Marcha das Margaridas. Foto Marcello Casal Júnior. Agência Brasil, 2011.

PROPOSTA 2

O texto abaixo é um exemplo de fábula, uma pequena narrativa, cujos personagens são, em geral, animais que demonstram sentimentos humanos.

O GALO E A RAPOSA

No meio dos galhos de uma árvore bem alta, um galo estava empoleirado e cantava a todo o volume. Sua voz esganiçada ecoava na floresta. Ouvindo aquele som tão conhecido, uma raposa que estava caçando se aproximou da árvore. Ao ver o galo lá no alto, a raposa começou a imaginar algum jeito de fazer o outro descer. Com a voz mais boazinha do mundo, cumprimentou o galo dizendo:

– Ó meu querido primo, por acaso você ficou sabendo da proclamação de paz e harmonia universal entre todos os tipos de bichos da terra, da água e do ar? Acabou essa história de ficar tentando agarrar os outros para comê-los. Agora vai ser tudo na base do amor e da amizade. Desça para a gente conversar com calma sobre as grandes novidades!

O galo, que sabia que não dava para acreditar em nada do que a raposa dizia, fingiu que estava vendo uma coisa lá longe. Curiosa, a raposa quis saber o que ele estava olhando com ar tão preocupado.

– Bem – disse o galo –, acho que estou vendo uma matilha de cães ali adiante.

– Nesse caso é melhor eu ir embora. – disse a raposa.

– O que é isso, prima? – disse o galo. – Por favor, não vá ainda! Já estou descendo! Não vá me dizer que está com medo dos cachorros nesses tempos de paz?!

– Não, não é medo – disse a raposa –, mas... e se eles ainda não estiverem sabendo da proclamação?

Moral: Cuidado com as amizades muito repentinas.



O galo e a raposa. Disponível em:
<<https://peregrinacultural.files.wordpress.com/2011/10/7galo-logrou-raposa-leblanc.jpg>>.
Acesso em: 16 out. 2015.

FÁBULAS DE ESOPHO. Compilação Russel Ash e Bernard Higton; Tradução Heloisa Jahn. São Paulo: Companhia das Letrinhas, 2009. p. 22.

Tendo em vista que o gênero fábula é construído de modo a oferecer um ensinamento, elabore uma fábula que tenha como desfecho a seguinte moral: “A necessidade é a mãe das invenções.”

FOLHA DE RASCUNHO – REDAÇÃO
ESTE RASCUNHO NÃO SERÁ CORRIGIDO

TÍTULO:	
01	
02	
03	
04	
05	
06	
07	
08	
09	
10	
11	
12	
13	
14	
15	
16	
17	
18	
19	
20	
21	
22	
23	
24	
25	
26	
27	
28	
29	
30	

